

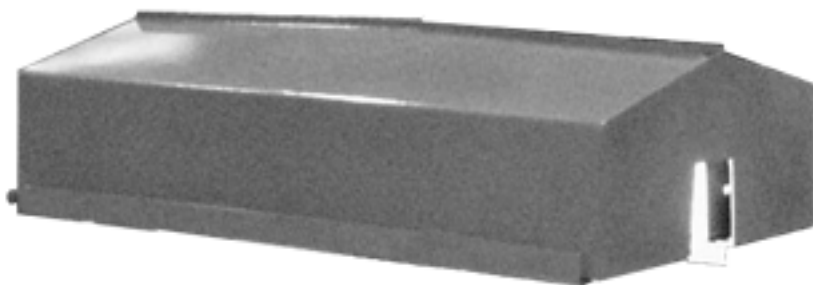

Московский завод упаковочных машин

Термоусадочный упаковочный аппарат ТК-6000



Инструкция по эксплуатации



ЛЯ46

ТЕРМОПАК®

Завод - изготовитель выпускает термоусадочный упаковочный аппарат ТК-6000

Назначение аппарата

Термоусадочный упаковочный аппарат ТК-6000 выполнен согласно ТУ-5138-006-44507007-01 и соответствует:

ГОСТ 12.2.124 - 90

ГОСТ 27487 - 87

ГОСТ 12.2.007 - 75

ГОСТ 12.1.003 - 91

ГОСТ 12.1.012 - 90

ГОСТ 12.2.003 - 86

Аппарат предназначен для термической обработки одетых на бугылки термоусадочных колпачков. Изделие выполнено в климатическом исполнении УХЛ -4 согласно ГОСТ 15.150 -69.

Данное изделие запатентовано.

ПРЕДУПРЕЖДЕНИЕ: за нарушение закона об авторских и смежных правах наступает гражданская ответственность в соответствии с Законом Российской Федерации (раздел V, статья 48, пункт 1

Обладатели исключительных авторских и смежных прав вправе требовать от нарушителя возмещения убытков (статья 49, пункты 1–3) или взыскания дохода, полученного вследствие нарушения авторских и смежных прав (статья 49, пункты 1–4).

Телефон лицензионного отдела завода “Термопак”: **189-67-30.**

Завод–изготовитель оставляет за собой право вносить изменения в конструкцию оборудования, не влияющие на потребительские качества и функциональные возможности аппарата!

Прежде чем приступить к эксплуатации данного аппарата, надлежит в обязательном порядке ознакомиться с инструкцией и техническим паспортом.

Состав оборудования



Рис. 1 Состав оборудования ТК-6000

1. Защитный кожух
2. Рефлектор
3. Излучающие лампы

Устройство аппарата

Аппарат ТК - 6000 представляет собой корпус со смонтированными на нем рефлектором 2 (рис.1) с излучающими лампами 3 (рис.1) и защитным кожухом 1 (рис.1).

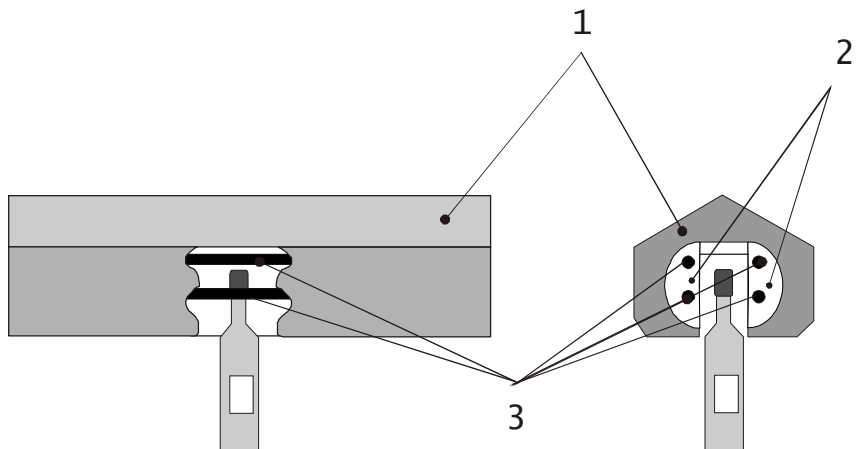
Аппарат может быть использован для работы в технологической линии.

Аппарат ТК - 6000 не имеет собственной токовой защиты и должен подключаться к внешним защитным устройствам.

Установка и подготовка к работе

Для окончательной подготовки аппарата к работе необходимо:

1. Освободить аппарат от транспортной тары.
2. Установить на любые вертикальные стойки (могут быть изготовлены дополнительно заводом изготовителем или самим

покупателем. Прикрепить стойки к конвейеру так, чтобы бутылки проходили как можно выше в рабочей зоне камеры, но не касались ее элементов.

3. Монтаж аппарата желательно осуществлять на последнем прямом отрезке рабочего конвейера, вслед за этикировочной установкой в зоне, являющейся выходной к упаковочному участку, где нет технологических остановов.

4. Для синхронизации работы аппарата и конвейера рекомендуется подключить его к одной из фаз двигателя конвейера через пускающий автомат, что в случае остановки конвейера обеспечит автоматическое отключение источников инфракрасного излучения.

5. Если условия работы исключают конвейер, то аппарат устанавливается на любые вертикальные стойки и подключается к электросети. Работа происходит в ручном режиме и оператор самостоятельно задает скорость движения бутылки в аппарате.

Порядок работы

Находящийся перед аппаратом оператор надевает термоусадочные колпачки. Для более равномерной усадки рекомендуется ориентировать колпачек швом вперед. В камере создается тепловое инфрокрасное поле, под его воздействием происходит термоусадка колпачка на бутылке.

Меры предосторожности

1. Без заземления не работать.
2. Запрещается осуществлять техническое обслуживание включенного в электросеть аппарата.
3. Протирать крашенные поверхности аппарата растворителями.
4. Выдергивать провода электрокоммутации, вывинчивать крепежные и другие элементы аппарата, а также снимать обозначающие деколи.
5. Запрещается эксплуатация оборудования в неотапливаемых (ниже 16°C), повышено влажных, подтопляемых и аварийных помещениях.

6. Во избежание ожогов, исключить попадание рук в термокамеру и прикосновение к металлоконструкциям термоножа. Работать следует в матерчатых перчатках или рукавицах.

Техническое обслуживание

Внимание! Техническое обслуживание аппарата производит покупатель.

1. Установка аппарата на имеющий конвейер.
2. Настройка аппарата под конкретную партию термоусадочных колпачков.
3. Замена вышедших из строя излучающих элементов (ламп).
Порядок замены излучающих ламп смотри в Приложении 1 к данному паспорту.

Гарантийные обязательства

1. Завод—изготовитель обязуется в течение шести месяцев после продажи аппарата обеспечивать бесплатный ремонт элементов аппарата, вышедших из строя по вине завода—изготовителя, при условии бережного обращения с ним и выполнения правил эксплуатации.

2. Данное обязательство покрывает только стоимость запасных частей и затраты на работу. Стоимость доставки дефектных изделий и проезда специалистов к заказчику за пределами г. Москвы оплачиваются покупателем отдельно.

3. Данная гарантия не распространяется на быстроизнашивающиеся части, расходные материалы и принадлежности, как то: резиновые детали, нагревательные элементы (лампы), стекла, а также упаковочные материалы.

4. Гарантия не охватывает стоимости работ и запасных частей в следующих случаях:

- в результате неправильной эксплуатации или непредусмотренного инструкцией применения;
- повреждения за счет удара или падения;

- неправильного подключения аппарата к электросети или другим внешним коммуникациям;
- повреждения за счет пожара, наводнения или других стихийных бедствий;
- нарушения условий транспортировки и хранения аппарата покупателем.
- когда поломка аппарата или недостатки упаковки возникли из-за изменения напряжения или частоты электропитания в пределах превышающих величины, установленные соответствующими стандартами.

5. Завод—изготовитель не несет ответственности за коммерческий риск покупателя.

6. Запрещается эксплуатация оборудования в неотапливаемых (ниже 16⁰С), повышено влажных, подтопляемых и аварийных помещениях.

При несоблюдении настоящих правил эксплуатации, особенно при не предусмотренных настоящим Паспортом или не санкционированных заводом-изготовителем ремонте и/или технологических переделках, завод—изготовитель, на основании заключения ремонтника (сотрудника завода), оставляет за собой право снять аппарат с гарантийного обслуживания.

Порядок транспортировки

Транспортировка аппарата осуществляется в горизонтальном положении. Транспортная упаковка обеспечивает достаточную защиту аппараты, тем не менее не следует устанавливать аппараты один на другой.

Приложение 1. Порядок замены излучающих ламп

1. Отключить аппарат то электросети.
2. Снять защитный кожух
3. Освободить фикционные винты рефлектора
4. Вывести рефлектор в крайнее заднее положение и повернуть лампами наружу.
5. Освободить винт, зажимающий цоколь лампы.
6. Заменить поврежденный элемент.
7. **Внимание! Винт обеспечивает полный контакт цоколя с шиной без дополнительных усилий! Избегать пережима!**
8. Протереть все лампы, обезжирить ацетоном и высушить техническим спиртом.
9. Установить рефлектор и защитный кожух в начальное положение.
10. При необходимости провести настройку аппарата заново.

**Завод упаковочных машин
«ТЕРМОПАК»**

**Россия, г. Москва, ул. Кольская, д.1
Тел.:(495) 225-3333 (многоканальный)**

Факс: (495) 189-7997

Е-mail: termopak2007@gmail.com